

## Lokální ohřivače vzduchu ALFA R

plynové, s radiálním ventilátorem



Plynové ohřivače vzduchu Alfa R radial jsou jednotky osazené radiálním ventilátorem vhodným pro napojení do VZT potrubí. Jednotka ALFA R radial používá plynule modulovaný výkon hořáku řízený na základě měřené účinnosti tepelné výměny. Konstrukce jednotky umožňuje při vyšším statickém tlaku jednak napojení do vzduchotechnického potrubí tak i zajištění účinné filtrace. Na vstupu a výstupu vzduchu je agregát opatřen VZT přírubami. Za vstupní přírubou se nachází ochranná mřížka a filtr. Filtr je třídy filtrace EU 3 tzn. 84% zachycování prachových částic 5-10 mikronů.

Instalace, regulace, typ sání a odvodu spalin, stejně tak možnosti propojení se směšovací komorou je shodný s agregáty Alfa TOP/ECO. Agregáty se dodávají s výkony 35, 45 a 62 kW.

- inteligentní modulace výkonu hořáku Lersen Flexi Drive
- jednotky používají ekologický premixový hořák technologie Honeywell
- nerezová spalovací komora
- použití směšovacích komor pro větrání
- nízká hlučnost a vysoké průtoky vzduchu
- možnost napojení na centrální regulaci
- krytí jednotek IP 40
- záruka 60 měsíců
- uvedení do provozu zdarma
- možnost instalace odkouření až 25 m v  $\varnothing$  100 mm
- v ceně je dálkové ovládání jednotky

TYP		ALR 25	ALR 35	ALR 45	ALR 62
Jmenovitý příkon max.	kW	28,0	39,0	49,0	69,0
Jmenovitý příkon min.	kW	18,2	25,4	31,9	44,9
Jmenovitý výkon max.	kW	25,3	35,5	44,6	62,6
Jmenovitý výkon min.	kW	16,7	23,4	29,4	41,5
Účinnost (max. příkon)	%	90,5	91,1	91,0	90,8
Účinnost (min. příkon)	%	91,5	92,5	92,3	92,5
DeltaT (max.)	°C	18	29	30	31
Průtok vzduchu <sup>2</sup>	m <sup>3</sup> /h	4774	4800	4505	6000
Statický tlak	Pa	200	210	210	200
Elektrický příkon	W	630	1000	1000	1200
Hladina akustického tlaku <sup>4</sup>	dB(A)	61	58	59	62
Počet ventilátoru	ks		1		2
Otáčky ventilátoru	rpm	840		930	840
Průměr sání a odvodu spalin	mm		100		
Průměr připojení plynu			3/4"		
Připojovací tlak plynu <sup>3</sup>	mBar		20 - 50 (max. $\pm$ 2,5mbar)		
Napětí/ Elektrické krytí	V/Hz		230/50/ IP 40		
Spotřeba plynu (max.příkon)	m <sup>3</sup> /h	2,7	3,7	4,7	6,6
Spotřeba plynu (min.příkon)	m <sup>3</sup> /h	1,8	2,4	3,0	4,3
Váha	kg	130	153	164	220
Objednací kód		ALR25Y0001	ALR35Y0001	ALR45Y0001	ALR62Y0001

- 2 Průtok vzduchu a dosah proudění vzduchu při 22 °C / 60 % r.v.  
 3 Jednotka musí mít zajištěn nekolísající stálý tlak plynu (max.  $\pm$  2,5mbar)  
 4 Hladina akustického tlaku na základě výpočtu při umístění jednotek v prostoru se středním součinitelem pohltivosti zvuku = 1,0, ve vzdálenosti 5m.

## Lokální ohřivače vzduchu ALFA R

rozměry a příklady instalace

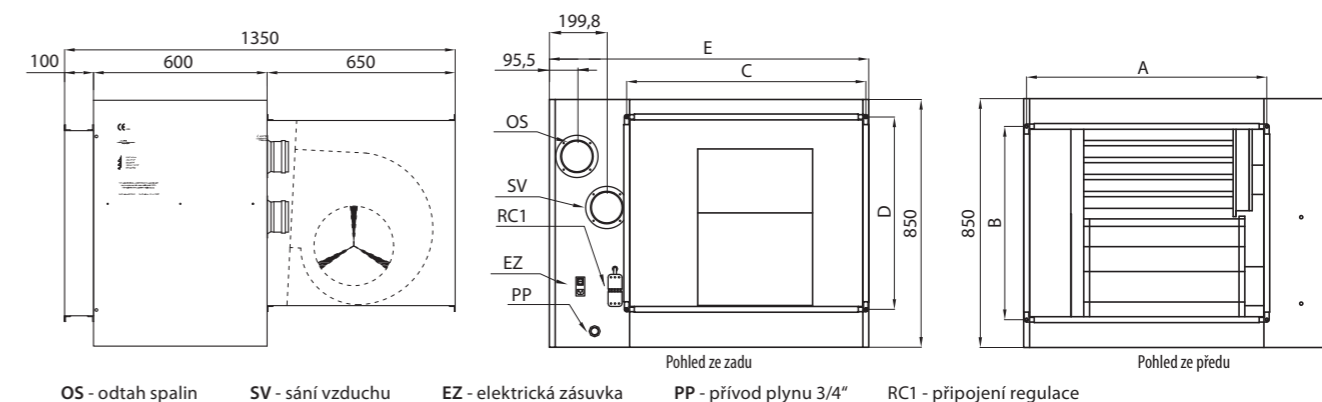

ROZMĚRY / TYP		ALR 25	ALR 35	ALR 45	ALR 62
A	mm	590	700	820	1030
B	mm	620	620	620	620
C	mm	590	700	820	1030
D	mm	580	580	580	580
E	mm	870	980	1100	1310

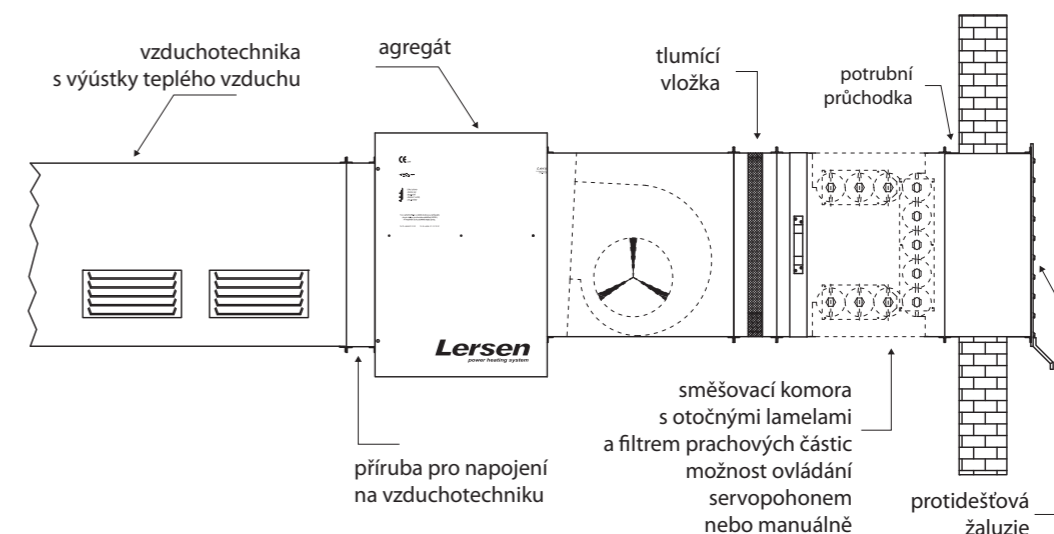

### Instalace teplovzdušných jednotek

Ohřivače vzduchu lze použít v kombinaci se směšovacími komorami (viz. schema). Pro jednotlivé instalace se používají odlišné druhy podpěr (katalog str. 58, 59, 60). Pro instalaci doporučujeme používat originální příslušenství Lersen. Při instalaci jednotek je nutné pamatovat na přístup k radiálnímu ventilátoru a boxu s filtrem. Pro vlastní instalaci je nutné dodržovat výšku a minimální odstupy od stěn a hořlavého materiálu. Výška instalace [V] je doporučená výška instalace. (obr. 1). Podrobnější informace naleznete v projekčních podkladech.

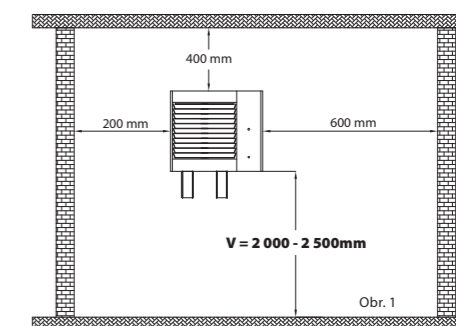

### Doporučené instalační prvky a sestavy

Vzduchotechnické prvky a zařízení najdete na str. 41  
 Směšovací komory najdete na str. 48 - 49  
 Podpěry otočné a pevné najdete na str. 59 - 60  
 Prvky odkouření najdete na str. 62